

Test	GK Sport: „Badminton“		
Name:	Datum:	GK Jg.	

Aufgabe 1

Erkläre! Was ist Badminton?
Orientiere dich dabei an der verteilten Textvorlage.

Aufgabe 2

Welche körperlichen und geistigen Anforderungen werden an den Sportler beim Badmintonspiel gestellt?

Aufgabe 3

Erkläre mindestens eine „Aufschlagvariante“ !

Aufgabe 4

Ordne die verschiedenen Grundschläge (kurzer Aufschlag, Clear, Smash, Drop) den unten angegebenen Flugkurven zu!

Antw.:

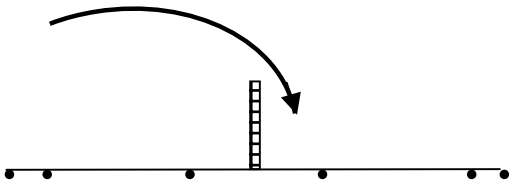

Antw.:

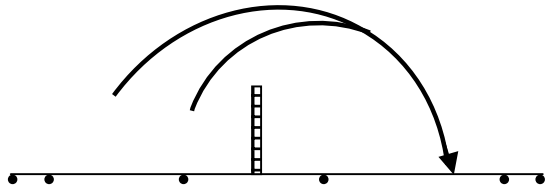

Antw.:

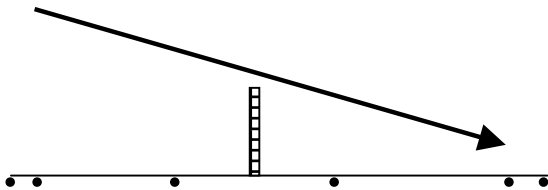

Antw.:

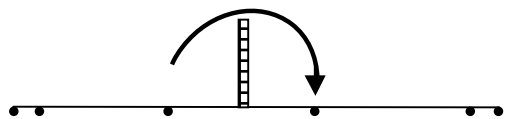

Aufgabe 5

Erkläre kurz die Zählweise beim Einzelspiel!

Aufgabe 6

a) Welches sind die zentralen Elemente der Lauftechnik

b) Wo befindet sich die Ausgangsposition im Badmintonspielfeld, bei der jeder Spielfeldbereich gut erreichbar ist?

Antwort:

Aufgabe 7)

Wie heißen die Grundschläge des Badmintonspiels?

Aufgabe 8)

Beschrifte die Linien und Felder des unten skizzierten Badmintonfeldes!

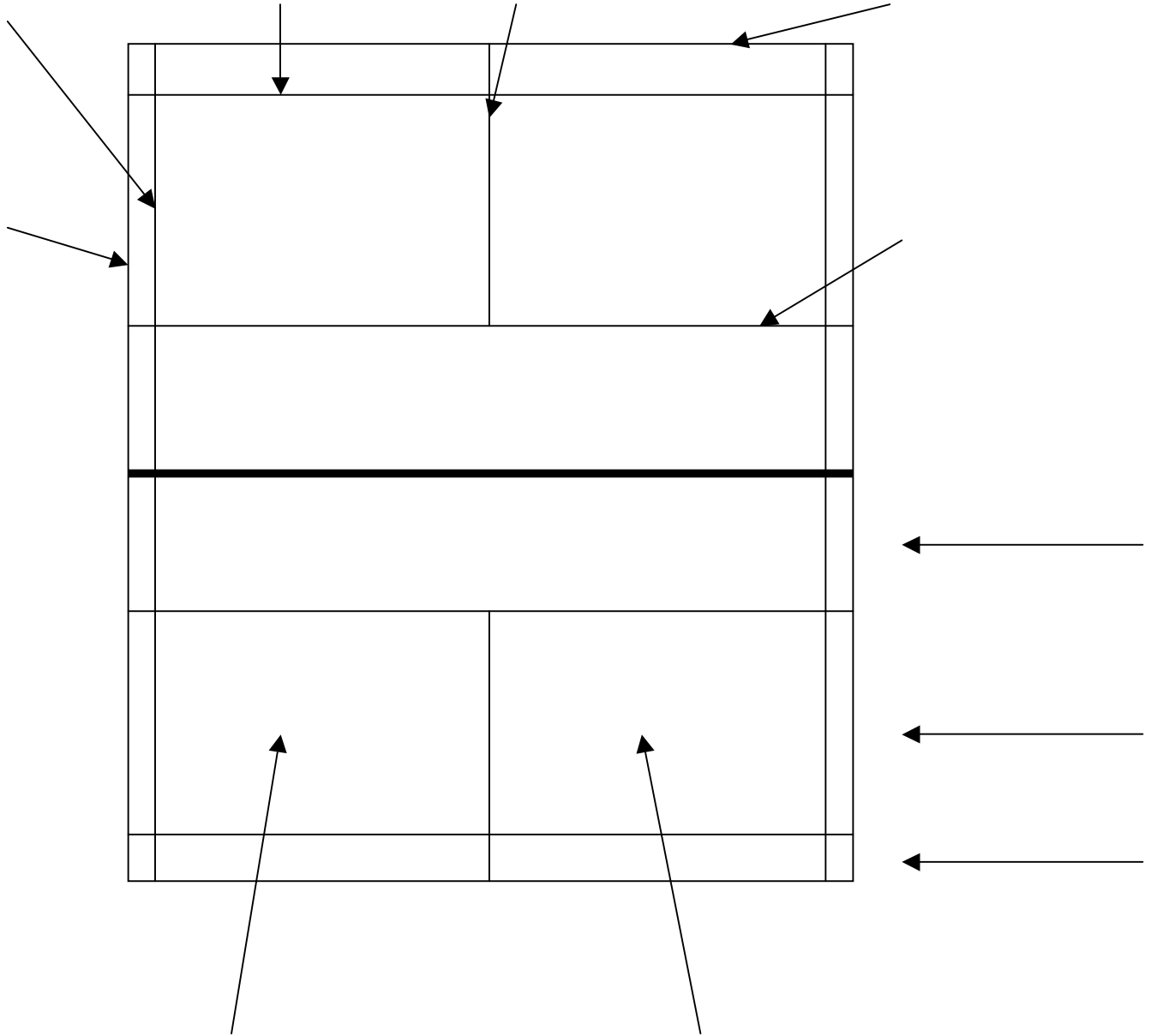

Maximale Punktzahl:	Aufgabe 1	Aufgabe 2	Aufgabe 3	Aufgabe 4	Aufgabe 5	Aufgabe 6	Aufgabe 7	Aufgabe 8
Erreichte Punktzahl:								
Note:	_____							

